

# Saut de haies réf: EN.SH L ou E

Une question ?  
Besoin de conseils ?  
03 27 64 67 22

MADE IN FRANCE

**Exercice:** exercice d'enjambement, savoir éviter un obstacle. Les différentes hauteurs permettent d'adapter l'exercice au niveau de chacun.

L'enjambement sur la hauteur



Pour un usage seul ou accompagné dans l'atelier. EN.SHE en 67 cm de large ou EN.SHL en 114 cm de large. Existe aussi en version métal à sceller EN.SHLa ou M.SHEa. Version terrasse EN.SHEat ou EN.SHLat (ci-dessous à gauche)

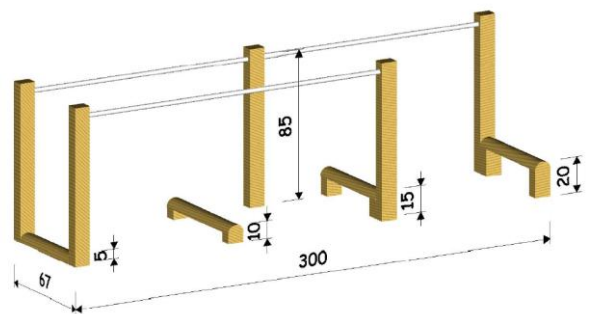

SUNJEUX 232 Avenue Jean Jaurès 59600 Maubeuge  
Tél: 03.27.64.67.22 Fax: 03.27.58.06.72  
[www.sunjeux.com](http://www.sunjeux.com) [sunjeux@sunjeux.com](mailto:sunjeux@sunjeux.com)

03 27 64 67 22

SUN  
JEUX  
WWW.SUNJEUX.COM